



EAC

МИНИ-ФУТБОЛ / КИКЕР

HOME

SLP-5430W



Инструкция по сборке и применению

WWW.IGROTEKA-START.RU
WWW.START-LINE.RU







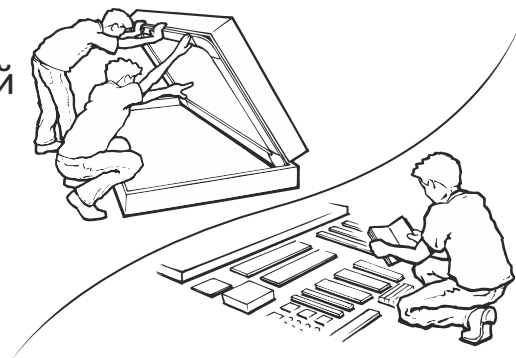



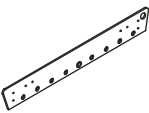
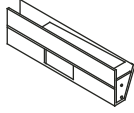
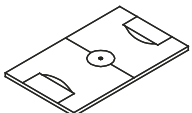
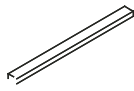
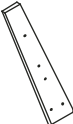
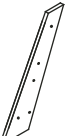
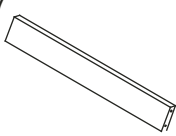
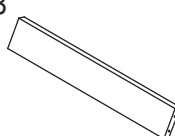

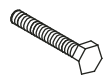







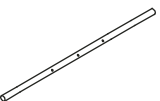
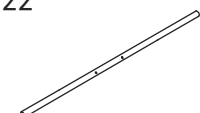
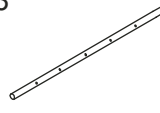

МИНИ-ФУТБОЛ HOME

ВАЖНО: не предназначен для игры детьми младше 3 лет. В коробке содержатся мелкие детали.

Сохраняйте инструкцию по сборке. Перед сборкой внимательно прочтите инструкцию и проверьте наличие всех деталей по списку. Для сборки рекомендуется два человека.



СПИСОК ДЕТАЛЕЙ ДЛЯ СБОРКИ

1  Боковая панель 2шт	2  Торцевая панель 2шт	3  Игровое поле 1шт	4  Опора для игрового поля 2шт	5  Левая нога 2шт	6  Правая нога 2шт
7  Распорка ног А 6шт	8  Распорка ног В 2шт	9  Кронштейн 4шт	10  Счетчик 2шт	11  Болт 6*35мм 8шт	12  Шайба М6 (серебр.) 8шт
13  Саморез 3,5*12мм 16шт	14  Болт 6*28мм 8шт	15  Болт 6*45мм 20шт	16  Шайба М6 (черная) 28шт	17  Шуруп 3,5*14мм 6шт	18  Опора регулируемая 4шт
19  Винт 4*25мм 26шт	20  Гайка М4 26шт	21  Игровая штанга для 1-3 игроков 4шт	22  Игровая штанга для 2 игроков 2шт	23  Игровая штанга для 5 игроков 2шт	24  Игрок (белый) 13шт
25  Игрок (черный) 13шт	26  Резиновый буфер 16шт	27  Чаша для вброса мяча 2шт	28  Рукоятка 8шт	29  Заглушка 8шт	30  Мяч 2шт
31  Ключ для сборки 1шт	31  Гаечный ключ 1шт				



WWW.IGROTEKA-START.RU
WWW.START-LINE.RU

МИНИ-ФУТБОЛ HOME

ШАГ 1

Соедините торцевую панель (№2) с боковыми панелями (№1) и закрепите части с помощью четырех болтов (№11) и четырех шайб (№12) как на изображении ниже.

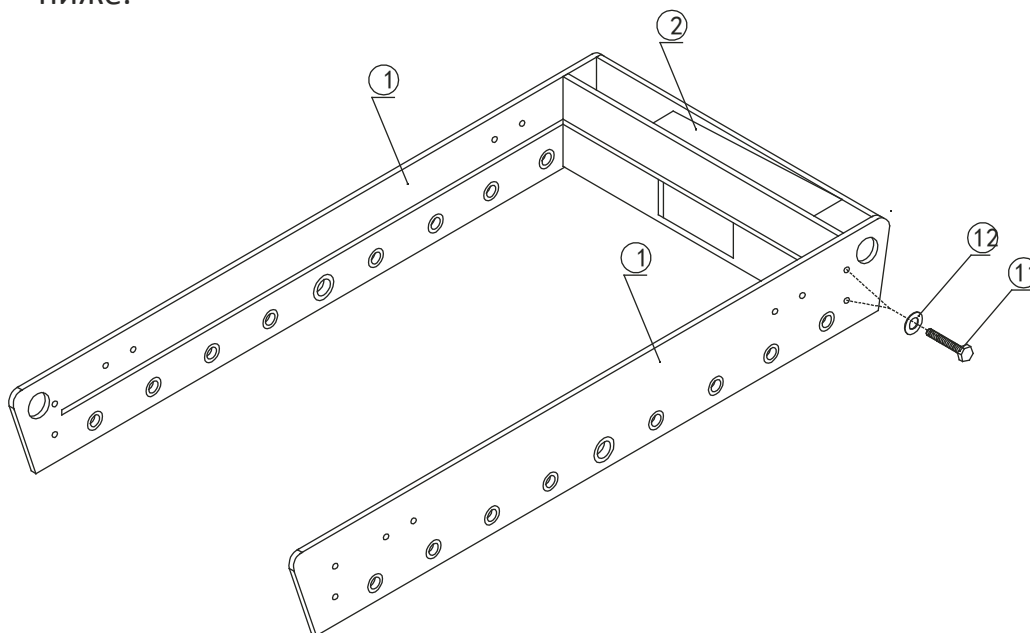

ШАГ 2

Вставьте игровое поле (№3) цветной стороной вниз, в пазы боковых панелей (№1) и торцевую панель (№2), как на изображении ниже.

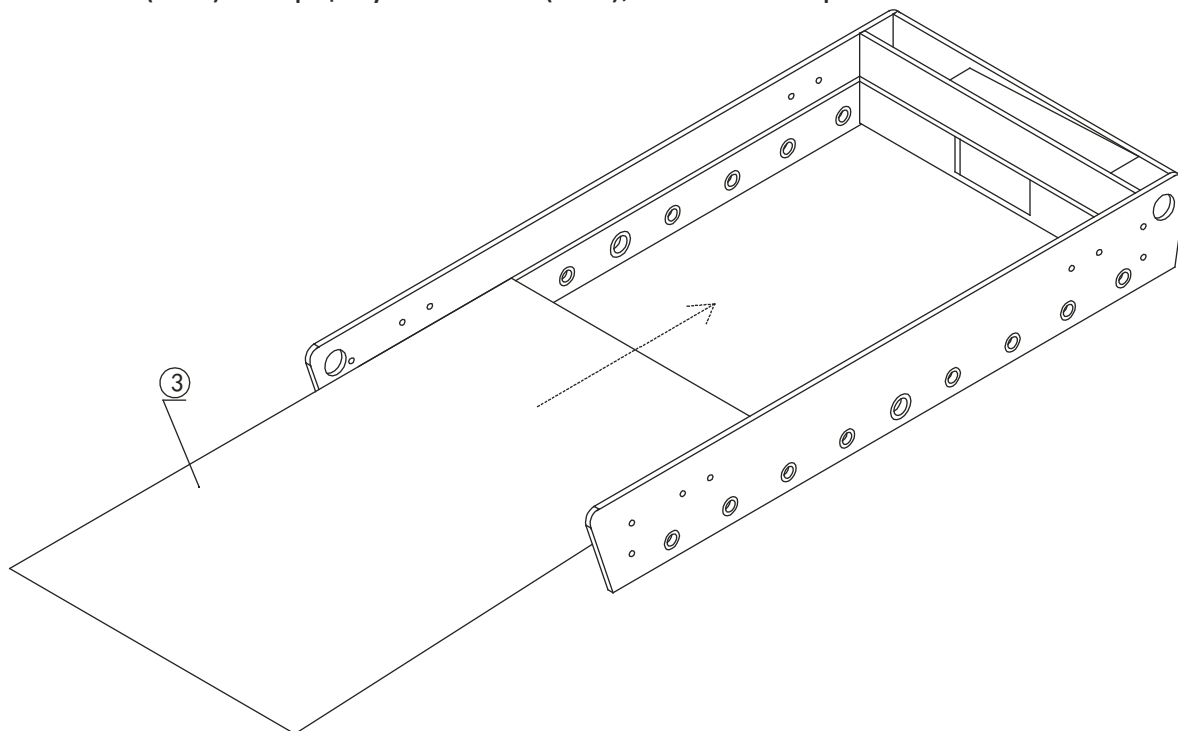

WWW.IGROTEKA-START.RU
WWW.START-LINE.RU

МИНИ-ФУТБОЛ HOME

ШАГ 3

Установите вторую торцевую панель (№2) к боковым панелям (№1) и закрепите конструкцию четырьмя болтами (№11) и четырьмя шайбами (№12), после того как поле встанет во все пазы.

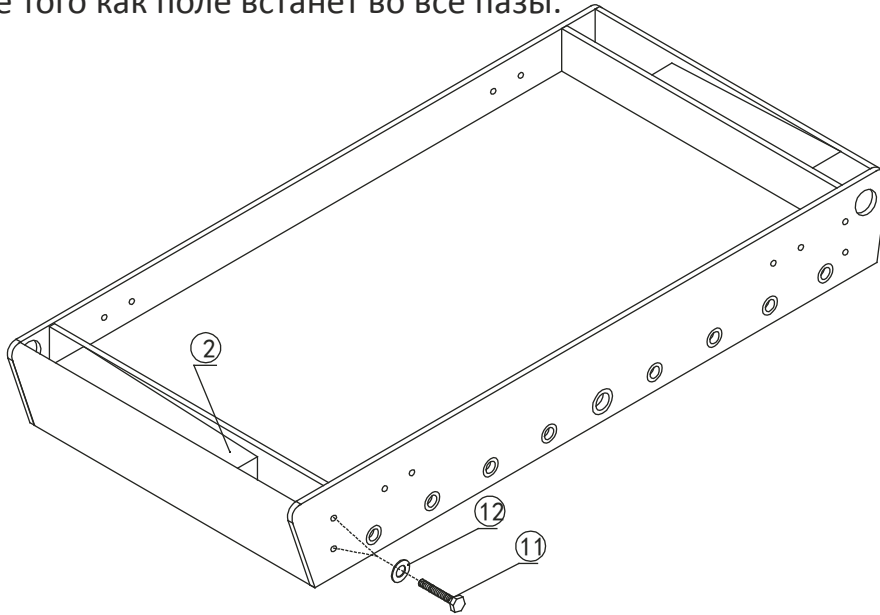

ШАГ 4

Прикрепите кронштейны (№9) к опорам (№4) с помощью двух саморезов (№13) закрепив кронштейн (№9). Затем получившуюся конструкцию закрепите к боковым панелям с помощью оставшихся саморезов (№13), как на изображении ниже.

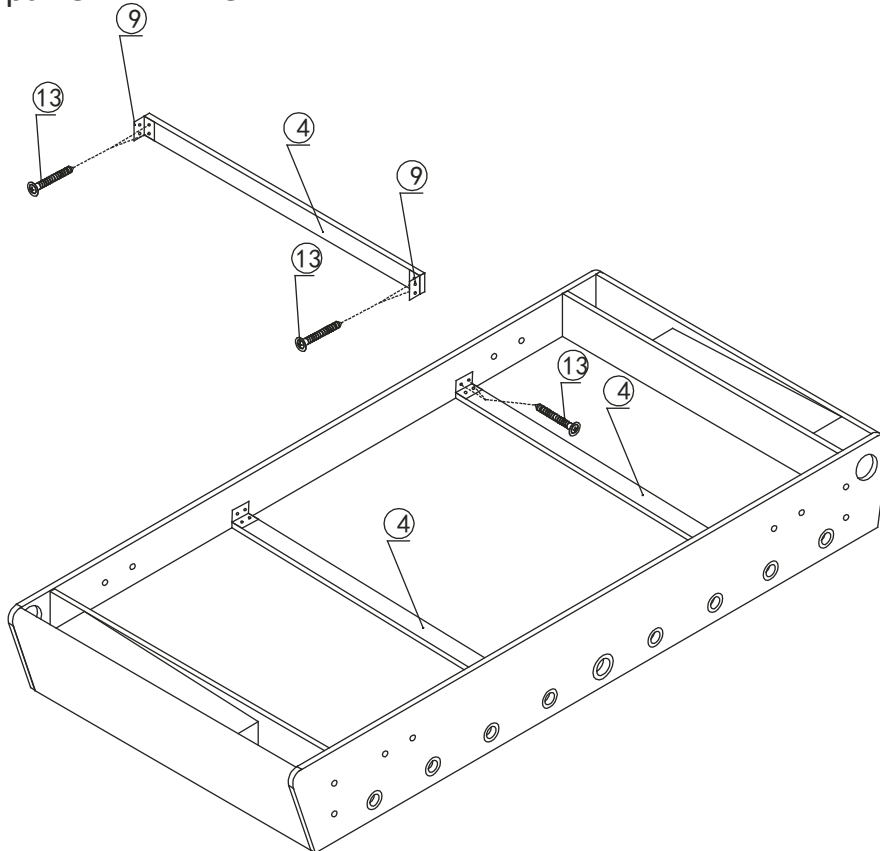

WWW.IGROTEKA-START.RU
WWW.START-LINE.RU

МИНИ-ФУТБОЛ HOME

ШАГ 5

Прикрепите левые ноги (№5) и правые ноги (№6) к боковым панелям (№1), используя по два болта (№14) и две шайбы (№16) на каждую ножку, как на изображении.

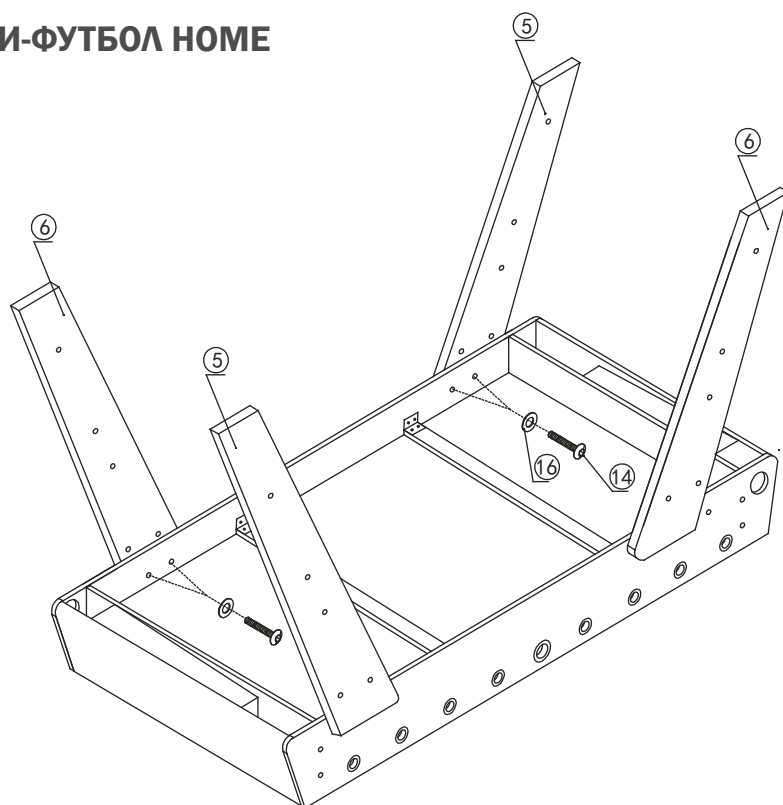

ШАГ 6

Установите опоры (№18) на ноги. Расположите распорки для ног А (№7) между ногами (см.рис) и закрепите детали с помощью восьми болтов (№15) и восьми шайб (№16). Расположите распорки для ног В (№8) между ножками (см.рис) и закрепите детали с помощью двенадцати болтов (№15) и двенадцати шайб (№16).

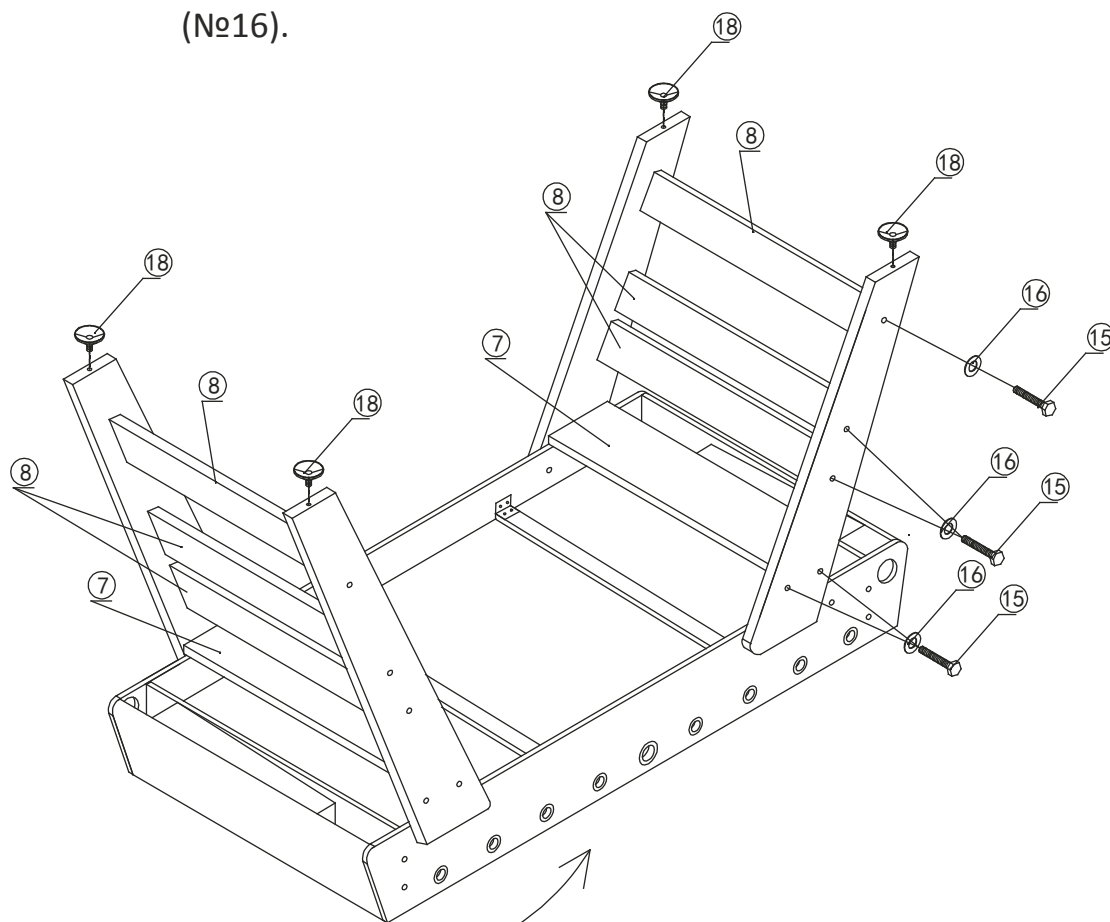

WWW.IGROTEKA-START.RU
WWW.START-LINE.RU

МИНИ-ФУТБОЛ HOME

ШАГ 7

Вставьте игровые штанги (№21,22 и 23) через специальные отверстия на боковых панелях как на рисунке. Установите резиновые буферы (№26) (по одной на каждую штангу), игроков (№24,25) на штанги (по количеству отверстий в штангах, затем установите оставшиеся резиновые буферы (№26). Прикрепите игроков к штангам с помощью винтов (№19) и гаек (№20).

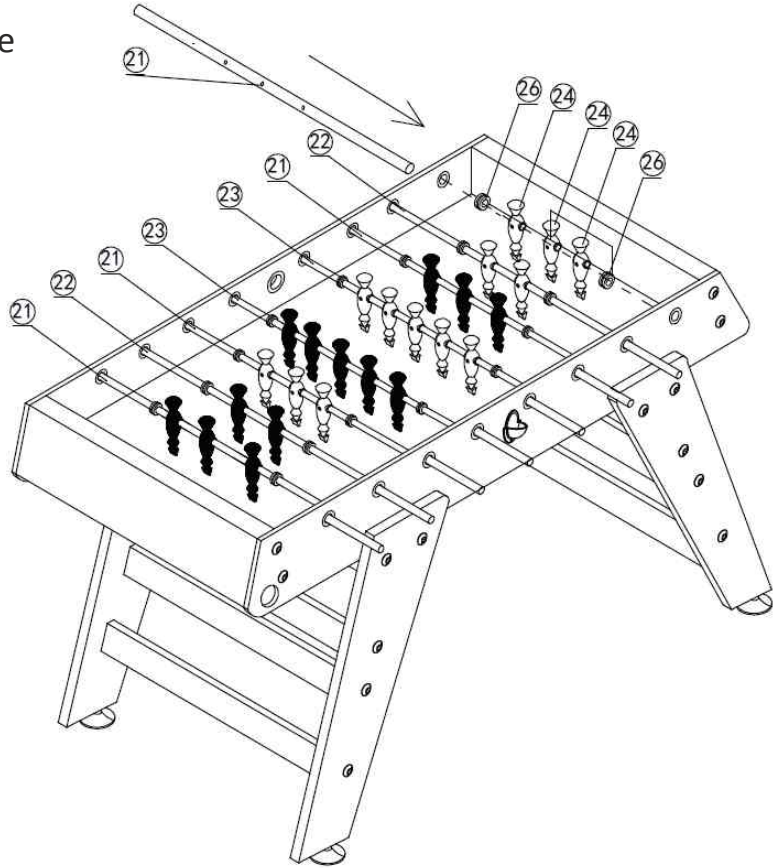
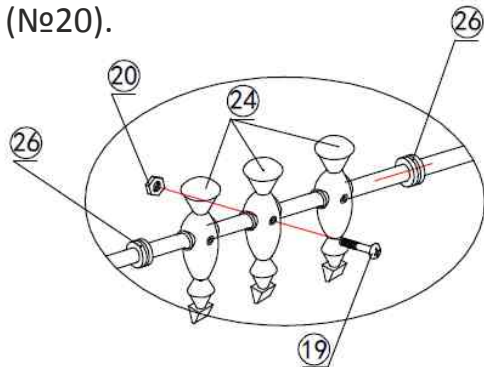

ШАГ 8

Установите счетчики (№10) на торцевых панелях и прикрепите их с помощью четырех шурупов (№17). Затем чашу для вброса мячей на боковых панелях и закрепите их, используя по одному шурупу (№17). Установите рукоятки (№28) и заглушки (№29) на игровые штанги.

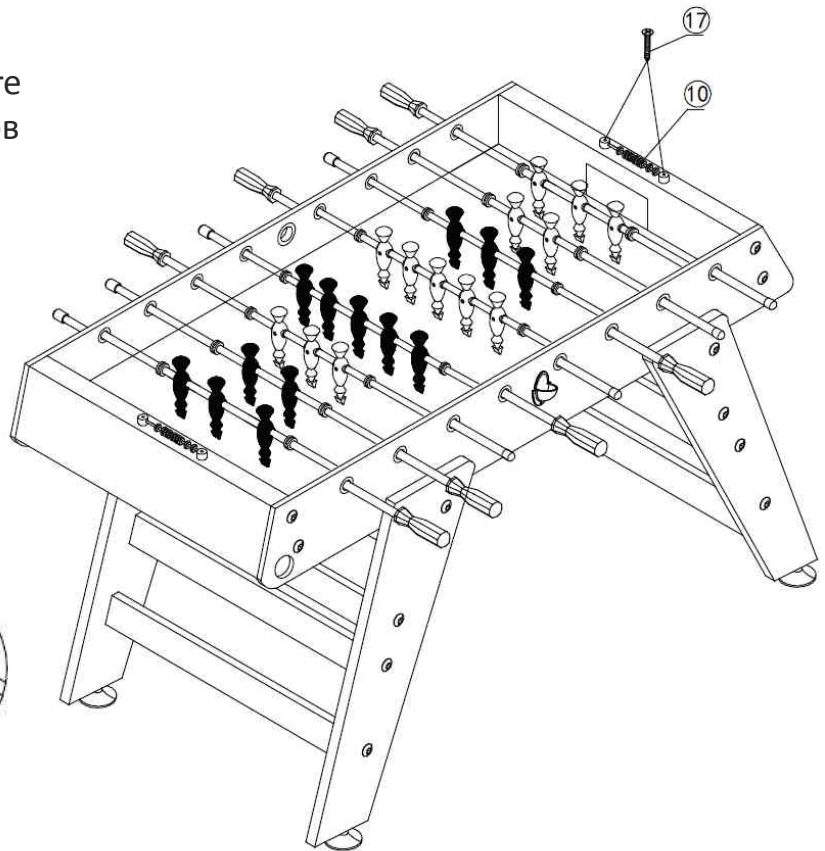
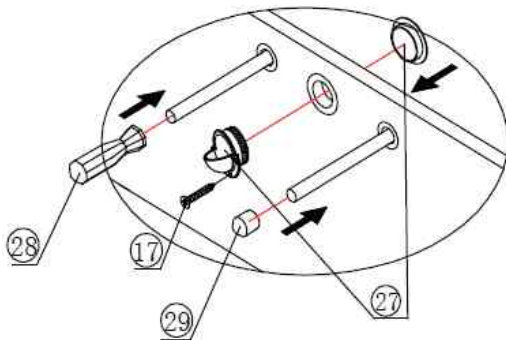

WWW.IGROTEKA-START.RU
WWW.START-LINE.RU

МИНИ-ФУТБОЛ HOME

ВНИМАНИЕ!

Мини-футбол не предназначен для детей младше 3-х лет!

1. Перед покупкой мини-футбола проверьте его комплектацию и осмотрите на предмет отсутствия внешних повреждений.
2. Для обеспечения безопасной эксплуатации мини-футбола внимательно изучите настоящую инструкцию перед использованием.
3. Сохраняйте инструкцию до окончания эксплуатации мини-футбола.
4. Игра предназначена для детей старше 3-х лет и взрослых. Детям рекомендуется эксплуатировать мини-футбол только под присмотром **ВЗРОСЛЫХ**.

МЕРЫ БЕЗОПАСНОСТИ

- В комплект входят мелкие детали - не допускайте использования мини-футбола детьми младше 3-х лет.
 - Во избежание несчастных случаев держите упаковочные материалы вне досягаемости маленьких детей.
 - Мини-футбол не предназначен для эксплуатации лицами с ограниченными физическими, сенсорными или умственными способностями, а также при отсутствии опыта и знаний мер предосторожности. Такие лица могут эксплуатировать мини-футбол только под наблюдением лица, ответственного за их безопасность, или после получения от него надлежащих инструкций.
 - Не используйте мини-футбол в пожароопасной или влажной среде. Не рекомендуется устанавливать настольный футбол на улице.
- Храните мини-футбол как можно дальше от источников тепла, влаги и прямых солнечных лучей.
- Мини-футбол должен быть установлен на ровной сухой поверхности.

ВНИМАНИЕ!

Сборку мини-футбола должны осуществлять взрослые или дети под присмотром взрослых.

Для обеспечения безопасной эксплуатации мини-футбола внимательно изучите настоящую инструкцию перед использованием.

УХОД ЗА МИНИ-ФУТБОЛОМ

Накрывайте мини-футбол, когда он не используется, или храните его в коробке. Это позволит продлить срок службы игрового стола. Для этой цели целесообразно приобрести специальный чехол.

Для удаления пыли с поверхности мини-футбола используйте сухую мягкую тканевую салфетку. Игровую поверхность, корпус и опоры мини-футбола можно очищать с помощью универсального очистителя: распылите очиститель на тканевую салфетку и протрите поверхность мини-футбола. Не ставьте еду и напитки на игровую поверхность мини-футбола.

Во избежание поломки не бросайте мини-футбол и не кладите на него тяжелые предметы;
ВНИМАНИЕ! Производитель и продавец не несут ответственности за ущерб, причиненный в результате неправильной эксплуатации мини-футбола.



WWW.IGROTEKA-START.RU
WWW.START-LINE.RU

МИНИ-ФУТБОЛ НОМЕ

ПРАВИЛА ИГРЫ

Следующие правила помогут Вам получить удовольствие от игры в мини-футбол и познакомиться с ее основами, если Вы играете впервые. Зачастую игроки создают свои собственные «домашние» правила на основе общепринятых. В этом случае мы рекомендуем договариваться о правилах до начала игры.

1. В игре принимают участие два игрока. Соблюдение данных правил является обязательным для каждого участника игры.
2. В мини-футболе матч состоит из трех таймов, каждый из которых проводится до пяти очков. Выигранным считается тайм, заверченный с преимуществом в два очка.
3. Перед началом игры участники договариваются, у кого из них будет право первой подачи, а у кого — право выбора стороны для игры. Игрок, выбравший право первой подачи, уступает право выбора стороны, и наоборот.
4. Игра начинается при неподвижном мяче, установленном возле средней фигурки игрока на 2-й линии. Прежде чем вводить мяч в игру, игрок, в распоряжении которого находится мяч; должен получить подтверждение о готовности к игре от соперника.
5. Подачей называется ввод мяча со 2-й линии в начале игры и в дальнейшем — после каждого забитого гола. Следующие, после первой, подачи осуществляются игроком, в ворота которого был забит гол.
6. После того, как мяч был введен в игру, он остается в игре до тех пор, пока не покинет пределы стола или не остановится в «мертвой» зоне (если мяч полностью прекратил движение и находится вне досягаемости фигурок игроков — это значит, что он остановился в «мертвой» зоне).
7. Мяч, попавший в ворота, считается голом. Мяч, вылетевший обратно на игровое поле после попадания в ворота, также считается голом.
8. Количество забитых голов фиксируется игроками на устройстве для ведения счета (счетчик очков). По окончании каждого тайма игроки могут меняться сторонами.
9. Запрещается прокручивать штанги. Прокручиванием считается вращение фигурки игрока на угол величиной более 360 градусов до и после удара по мячу.
10. Запрещается трясти и поднимать стол во время игры.
11. Время владения мячом — это время нахождения мяча в зоне досягаемости фигурки игрока. Оно ограничивается 10 секундами на 2-й линии и 15 секундами на остальных линиях. Вратарь и 1-я линия считаются одной линией владения мячом.
12. На протяжении одного матча (3 тайма) игра должна быть непрерывной. Победителем матча считается игрок, выигравший 2 из 3 таймов.

ПРИЯТНОЙ ИГРЫ!



WWW.IGROTEKA-START.RU
WWW.START-LINE.RU