



РУКОВОДСТВО ПОЛЬЗОВАТЕЛЯ

Внимательно прочитайте инструкцию перед использованием эллипсоида

СОДЕРЖАНИЕ

Важные инструкции по безопасности	3
Важные инструкции по электробезопасности	4
Важные инструкции по использованию	5
Особенности	5
Инструкции по сборке	6
Использование консоли	13
Общее техническое обслуживание	15
Расширенная диаграмма сборки	16
Перечень деталей	17

ВНИМАНИЕ

Этот эллиптический тренажер предназначен только для бытового, домашнего использования. Любое другое применение и использование тренажера не предполагает гарантийного обслуживания.

ВАЖНЫЕ ИНСТРУКЦИИ ПО БЕЗОПАСНОСТИ

ВНИМАНИЕ - прочтите все инструкции перед использованием этого тренажера.

ОПАСНОСТЬ - Для снижения риска поражения электрическим током отключите эллиптический тренажер от электрической сети до начала работ по очистке и / или сервисных работ.

ПРЕДУПРЕЖДЕНИЕ - Для снижения риска получения ожогов, возникновения пожара, поражения электрическим током или получения травм устанавливайте тренажер на ровной поверхности, рядом с заземленной розеткой, имеющей напряжение 220 вольт.

СТАРАЙТЕСЬ НЕ ИСПОЛЬЗОВАТЬ ЭЛЕКТРИЧЕСКИЕ УДЛИНИТЕЛИ

1. Не устанавливайте тренажер на очень мягкий, плюшевый или махровый ковер. В результате такой установки могут повредиться и ковер и тренажер.
2. Не допускайте детей к играм возле тренажера. Детали тренажера могут причинить вред.
3. Не допускайте касаний рук до движущихся частей тренажера.
4. Никогда не используйте тренажер, если он имеет поврежденный электрический шнур или вилку. Если тренажер работает не должным образом, обратитесь к поставщику.
5. Располагайте электрический шнур вдали от нагреваемых поверхностей.
6. Не используйте аэрозольные продукты, использующие для распыления кислород. Искры из двигателя могут привести к воспламенению насыщенной газами среды.
7. Не допускайте попадания никаких предметов в отверстия тренажера.
8. Не используйте тренажер на открытом воздухе.
9. Для отключения тренажера переведите все функции тренажера в положение ВЫКЛ, затем выньте вилку из розетки.
10. Не пытайтесь использовать эллиптический тренажер в целях, не предусмотренных данной инструкцией.
11. Датчики пульса на рукоятках не являются медицинскими устройствами. Их целью является предоставить вам приблизительные данные о вашем пульсе. Использование нагрудного кардиодатчика сердечного ритма даст гораздо более точные результаты анализа сердечного ритма. Различные факторы, такие, как движение пользователя, могут повлиять на точность измерения частоты сердечных сокращений. Датчики пульса являются лишь вспомогательным инструментом при тренировках, чтобы помочь определить тенденции частоты сердечных сокращений в целом.
12. Используйте соответствующую обувь во время тренировки на тренажере. Высокие каблуки, ботинки, сандалии или голые ноги не подходят для занятий на данном тренажере. Рекомендуется использовать качественную спортивную обувь, чтобы избежать усталости ног.

**ПОЗАБОТЬТЕСЬ О БЕЗОПАСНОСТИ –
ИЗУЧИТЕ И СОХРАНИТЕ ДАННУЮ ИНСТРУКЦИЮ!**

ВАЖНЫЕ ИНСТРУКЦИИ ПО ЭЛЕКТРОБЕЗОПАСНОСТИ

ВНИМАНИЕ!

НИКОГДА не снимайте любые детали, крышки без предварительного отключения питания. Если напряжение изменяется на десять процентов (10%) или больше, производительность вашего тренажера может быть ухудшена. Использование тренажера в таких условиях лишает гарантийного обслуживания. Если вы подозреваете, что подается низкое напряжение, свяжитесь с представителями вашей местной энергетической компании или обратитесь к профессиональному электрику для надлежащего тестирования электросети.

НИКОГДА не подвергайте эллипсоид воздействию дождя или влаги. Этот тренажер не предназначен для использования на открытом воздухе, рядом с бассейном или в спа-салоне, или в любой другой среде с высокой влажностью. Спецификация рабочих температур составляет от 40 до 120 градусов по Фаренгейту, а влажность составляет 95% без конденсации (не должно образовываться никаких капель воды на поверхности).

ВАЖНЫЕ ИНСТРУКЦИИ ПО ИСПОЛЬЗОВАНИЮ

- **НИКОГДА** не используйте эллипсоид, если вы не прочитали и полностью не поняли результаты действия программы и запросов компьютера.
- Важно понимать, что увеличение нагрузки происходит не сразу. Установите желаемый уровень нагрузки и нажмите клавишу подтверждения. Компьютер будет постепенно выполнять заданную программу.
- **НИКОГДА** не используйте тренажер во время грозы. Возможно возникновение электромагнитных колебаний, которые могут повредить компоненты тренажера. Отключите эллипсоид во время грозы в качестве меры предосторожности.
- Будьте осторожны при совмещении мероприятий (например, чтение, просмотр телевизора и т.д.), во время тренировки на тренажере. Рассеивание внимания может привести к потере равновесия, что в свою очередь может привести к серьезным травмам.
- Старайтесь сильно не нажимать на клавиши управления тренажером. Они настроены на легкое прикосновение и нормально функционируют в таком режиме.

ОТЛИЧИТЕЛЬНЫЕ ОСОБЕННОСТИ

Основные причины, почему данный эллиптический тренажер считается одним из лучших:

- **Искусство исполнения** запатентованное, лучшее в отрасли, супер-плавное, супер-быстрое эллиптическое движение, открывающее новые возможности для спортсменов, позволяющее варьировать интенсивность тренировок по длительности, интенсивности, частоте и другим показателям для достижения поставленных целей, будь то здоровье, физическая форма, выносливость, сила, или профессиональный спорт.
- **Безопасность** функция экстренной остановки и ручная блокировка маховика тренажера на те периоды, когда он не используется.
- Тридцатифунтовый **стальной маховик**, вместе с запатентованной системой передачи обеспечивает идеальную инерцию и помогает поддерживать плавный ритм занятия.
- **Мощное магнитное сопротивление** обеспечивает сверх-плавное, сильное сопротивление для высокоинтенсивных тренировок и варьирования нагрузки.
- **Продуманные педали** позволяют точно размещать ногу, выравнивая ступню вперед-назад и внутрь-наружу, и позиционируя её таким образом, что ступня всегда остаётся в горизонтальной плоскости на протяжении всего эллиптического шага, устраняя нежелательное опрокидывание.
- **Отцентрированные** зафиксированные рукоятки облегчают монтаж и демонтаж тренажера, снимают усталость при занятиях и позволяют контролировать спринтовые и интервальные тренировки.
- **Основные данные на экране** Обороты, Калории, Время (пройденное или оставшееся), Дистанция, Пульс, Уровень, Скорость, Нагрузка, Отсчет сегментов времени, и пройденные круги, отображаются на ЖК экране консоли.
- **Увеличенная подвижность** благодаря установленным сзади рукояткам, передним усиленным роликам, и более узкому профилю.

СБОРКА ТРЕНАЖЕРА

ПЕРЕД СБОРКОЙ

1. Разрежьте упаковочные ленты, затем раскройте упаковку по пунктирной линии на дне коробки, освободите тренажер от упаковки.
2. Аккуратно извлеките все элементы тренажера из упаковки и проверьте на отсутствие повреждений или отсутствующих деталей. В случае обнаружения немедленно обратитесь к продавцу тренажера.
3. Осмотрите элементы тренажера. Сборка разделена на четыре этапа. В первую очередь достаньте инструменты для сборки. Извлекайте части тренажера для сборки по мере необходимости, чтобы избежать путаницы. Числа в инструкции, которые указаны в скобках (#) являются номером пункта из сборочного чертежа и приводятся для справки.

ИНСТРУМЕНТЫ ДЛЯ СБОРКИ

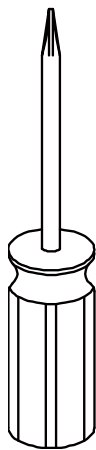

#107. Крестовая
отвертка

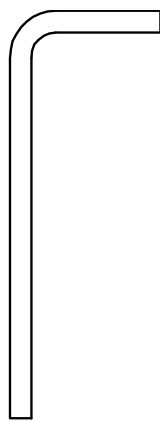

#108. 8мм
шестигранный
ключ

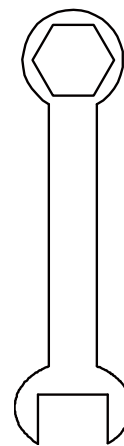

#109. 17мм
Гаечный ключ



#110. 5мм
шестигранный
ключ

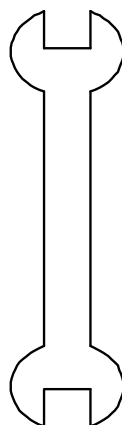

#111. 13мм
Гаечный ключ



#116. 6мм
шестигранный
ключ

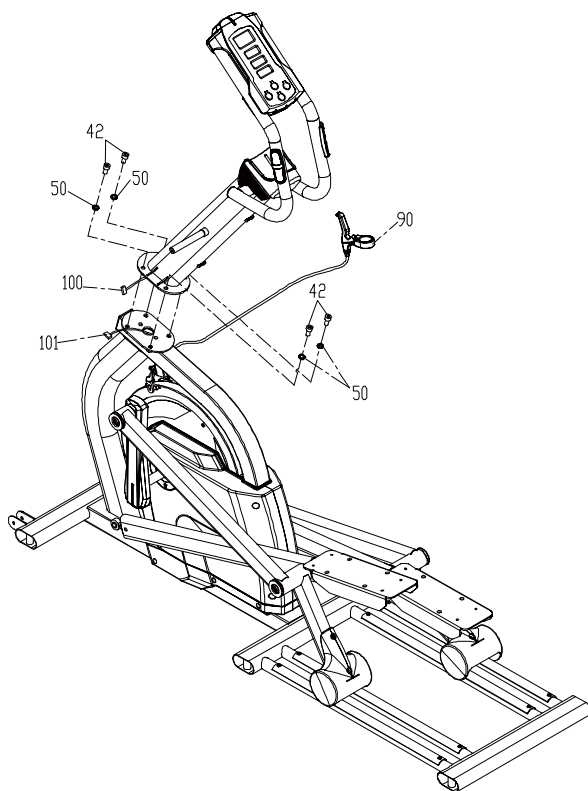

1 КОНСОЛЬНАЯ СТОЙКА

1. Кабель компьютера и датчика скорости уже продеты через консольную стойку. Соблюдайте осторожность при монтаже консольной стойки, чтобы не передавить эти кабели.
2. Подсоедините кабель (100) к кабелю (101).
3. Поместите консольную стойку на монтажную площадку на основной раме. Соблюдайте осторожность, чтобы не защемить провод датчика скорости между консольной стойкой и основной рамой во время сборки.
4. Закрепите консольную стойку четырьмя болтами из нержавеющей стали (42) и разомкнутыми шайбами (50). Надежно затяните соединения, используя 8мм шестигранный ключ (108).
5. Установите рычаг ручного тормоза (90) описанным ниже способом:

■ С помощью крестовой отвертки извлеките винт, ввинченный в гайку на задней стороне ручного тормоза (107)

■ Поместите кронштейн ручного тормоза спереди правой вертикальной трубки рукоятки, затем вставьте болт с задней стороны кронштейна и вверните его обратно в гайку. Надежно затяните соединение с помощью крестовой отвертки (107)

КОМПЛЕКТ ДЛЯ СБОРКИ

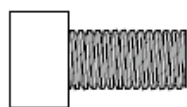

#42. M10 x 20 мм

Болт из нержавеющей

стали (4 шт)



#50. M10

Разомкнутая шайба

(4 шт)

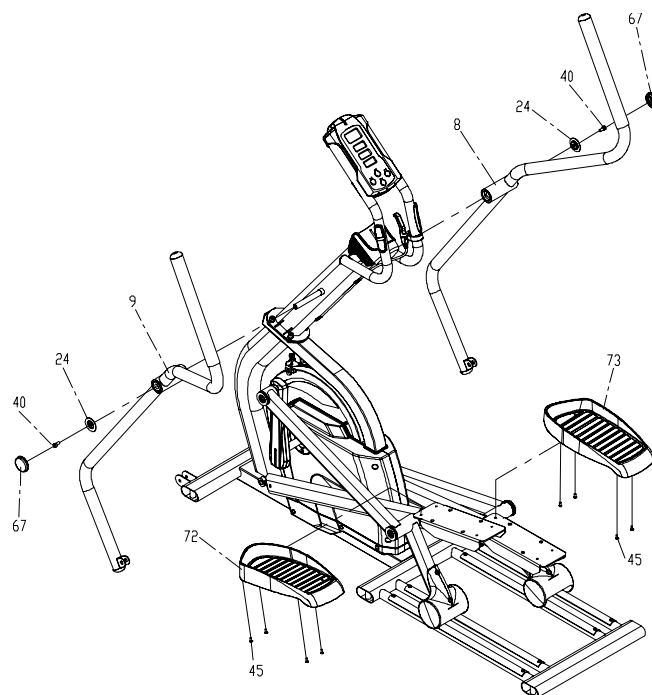

2 ПОДВИЖНЫЕ РУКОЯТКИ И ПЕДАЛИ

1. Проденьте две подвижные рукоятки (8 и 9) через ось консольной стойки. Соблюдайте аккуратность, чтобы не перепутать левую и правую рукоятки. Не прилагайте усилий, чтобы продеть рукоятки через ось и не используйте молоток, чтобы не повредить подшипники. Подвижные рукоятки прошли предварительную проверку на заводе и должны соответствовать отверстиям в оси, хотя и входят достаточно плотно.

2. Закрепите подвижные рукоятки болтами М8 х 15мм (40) и колпачковыми гайками (24) и затяните с помощью ключа (#116). Наденьте на колпачковые гайки декоративные колпачки (67).

3. Установите ножные педали (72 левая, 73 правая) и закрепите с помощью восьми винтов М5 х 10мм и закрепите их с помощью крестовой отвертки (#107).

КОМПЛЕКТ ДЛЯ СБОРКИ

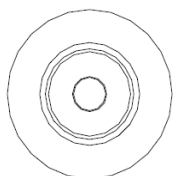

#24. Колпачковая
гайка



#40. М8 х 15мм
Болт (2 шт)



#45. М5 х 10 мм
Винт (8 шт)

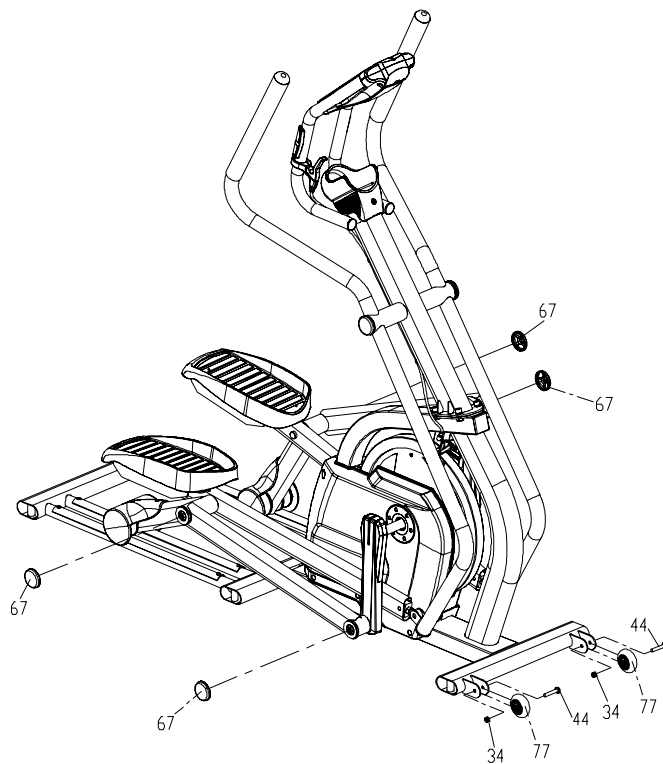

3 КОНСОЛЬ

1. Установите транспортировочные колеса (77) на соответствующие кронштейны и закрепите двумя болтами (44) и гайками 5/16" (34). Затяните соединения с помощью шестигранного ключа (110) и 13мм гаечного ключа (111).
2. Извлеките крышку на задней части консоли и установите 4 батарейки.
3. Прикрепите 4 заглушки (67) на колпачковые шайбы на левую и правую педали.

КОМПЛЕКТ ДЛЯ СБОРКИ

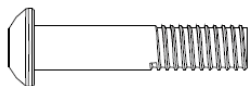

#44. 5/16" x 1-3/4"

Болт (2 шт)



#34. 5/16"

Гайка (2 шт)

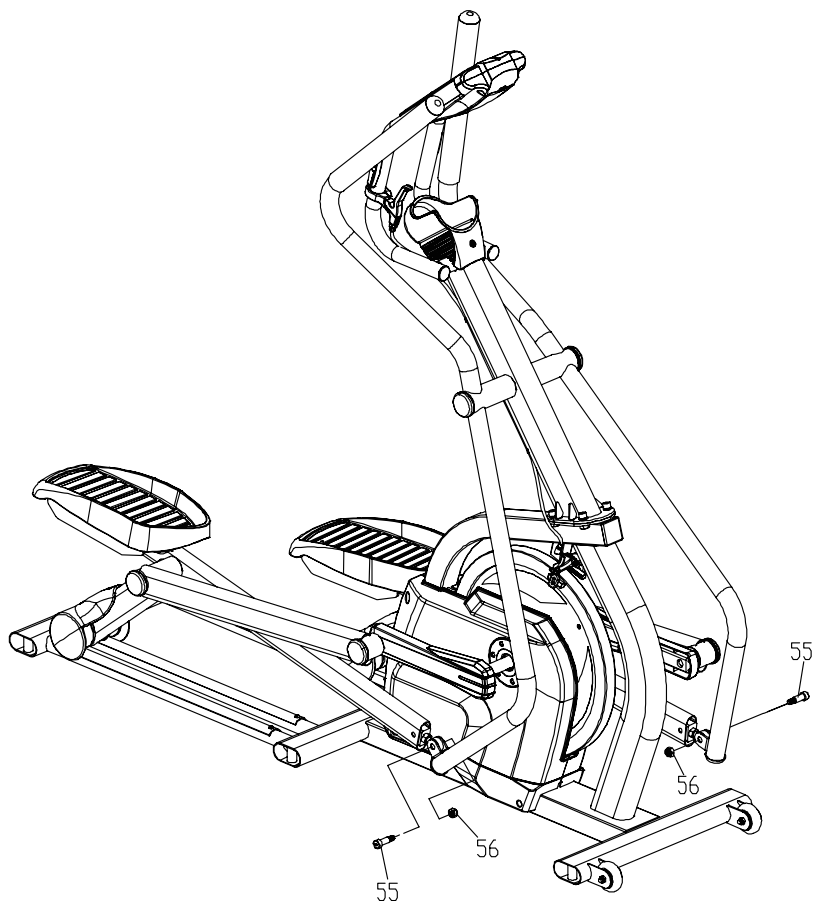

4

СОЕДИНЕНИЕ РЫЧАГОВ

1. Соедините кронштейны в нижней части подвижных рукояток с педальными рычагами, используя плечевой болт (55) и гайку (56) с каждой стороны. Надежно затяните соединения с помощью гаечных ключей (109 и 116).

КОМПЛЕКТ ДЛЯ СБОРКИ

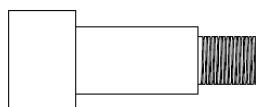

#55. M10 x 20 мм

Плечевой болт(2 шт)

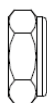

#56. M10

Гайка

(2 шт)

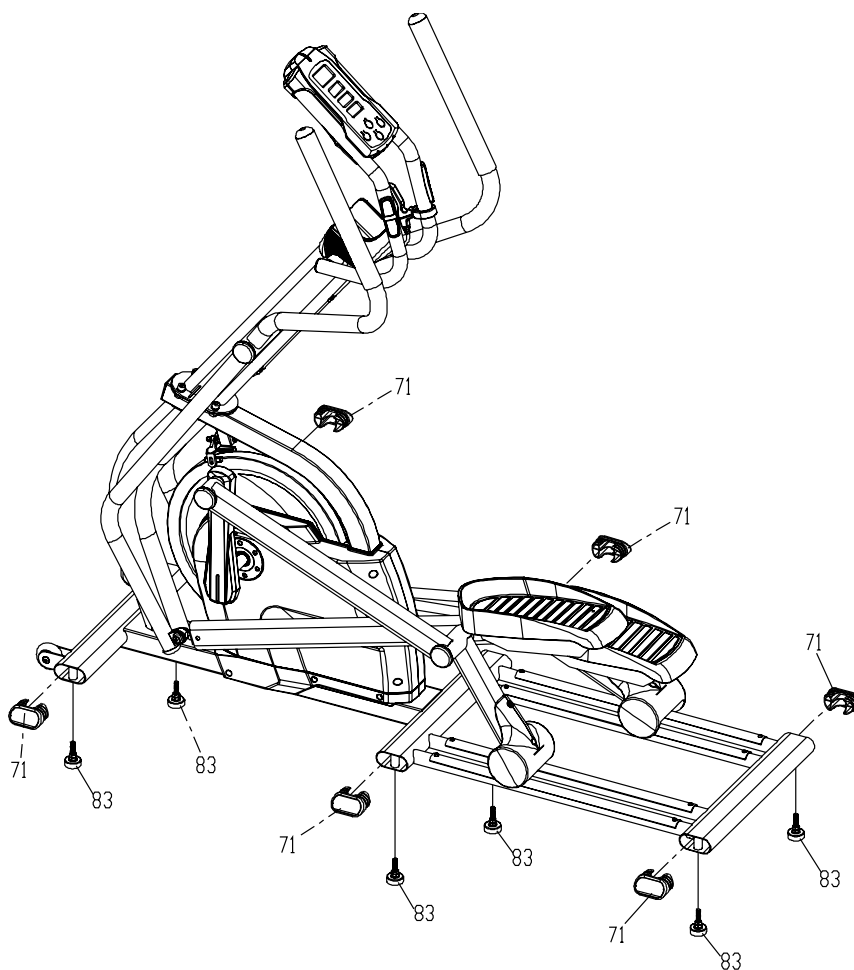

5

ВЫРАВНИВАНИЕ И ЗАГЛУШКИ

1. Наклоните тренажер на одну сторону и подложите что-нибудь под бок для поддержки тренажера. Установите три компенсатора неровности пола (83) с одной стороны. Переверните тренажер на другую сторону и установите оставшиеся три компенсатора (83). Выравнивать тренажер следует на том месте, где он будет установлен и будет использоваться. Полностью выверните 2 средних выравнивателя, затем два передних и два задних выравнивателя, затем вверните их обратно на 2-3 оборота.

Выровняйте тренажер, используя только передние и задние выравниватели, затем настройте средние выравниватели, чтобы они касались пола. Заблокируйте компенсаторы неровности после окончания выравнивания.

2. Установите 6 пластиковых заглушек (71) на овальные трубки стабилизаторов.

3. Разблокируйте черный рычаг, расположенный около маховика на конце кабеля тормоза (90). Блокировка была установлена в целях доставки тренажера. Так же она служит для предотвращения несанкционированного использования тренажера.



ИСПОЛЬЗОВАНИЕ КОНСОЛИ

ПИТАНИЕ

Питание консоли обеспечивается с помощью четырех щелочных батареек, идущих в комплекте. Так же могут быть использованы перезаряжаемые никель-кадмиевые аккумуляторы. Наряду с этим, вы можете использовать блок питания, чтобы экономить заряд батарей. Нужно помнить, что блок питания не подзаряжает батарейки. Аккумуляторы должны подзаряжаться с использованием специального зарядного устройства.

После установки батарей или подсоединения блока питания консоль включится и в окне Время отобразится общее количество часов использования тренажера, а в окне Уровень/Дистанция будет общее пройденное расстояние. Окно Обороты/Скорость отобразит версию программного обеспечения.

Если консоль не получает информации о скорости вращения педалей или о нажатии клавиш, она переходит в спящий режим для экономии батарей. Выход из спящего режима осуществляется нажатием любой клавиши.

ОТОБРАЖЕНИЕ ИНФОРМАЦИИ

ВРЕМЯ: Показывает время тренировки. Может работать в двух режимах: пройденное время (прямой отсчет) или оставшееся время (обратный отсчет) в зависимости от ваших предпочтений.

ОБОРОТЫ/СКОРОСТЬ: Отображает текущую скорость вращения педалей в количестве оборотов в минуту или миль/час.

УРОВЕНЬ/ДИСТАНЦИЯ: Отображает уровень нагрузки или виртуальное пройденное расстояние в милях или километрах (единицы измерения выбираются в режиме управления, см. стр. 13).

КАЛОРИИ/ПУЛЬС: Отображает количество калорий, сожженных в течение тренировки или значение сердечного ритма в ударах в минуту, которое начинает отображаться, если расположить ладони на датчиках пульса.

КЛАВИШИ

ВРЕМЯ + (ВВЕРХ): Используется для установки времени тренировки перед тем, как будет нажата клавиша СТАРТ. Клавиша ВВЕРХ будет увеличивать значение времени на 1 минуту при каждом нажатии. Время будет меняться быстрее, если удерживать клавишу нажатой в течение 2 секунд. После нажатия клавиши СТАРТ, нажатие клавиши + увеличит уровень нагрузки на 1 пункт. Удержание клавиши нажатой увеличит скорость повышения уровня нагрузки.

ВРЕМЯ - (ВНИЗ): Используется для установки времени тренировки перед тем, как будет нажата клавиша СТАРТ. Клавиша ВНИЗ будет уменьшать значение времени на 1 минуту при каждом нажатии. Время будет уменьшаться быстрее, если удерживать клавишу нажатой в течение 2 секунд. После нажатия клавиши СТАРТ, нажатие клавиши - уменьшит уровень нагрузки на 1 пункт. Удержание клавиши нажатой увеличит скорость уменьшения уровня нагрузки.

СТАРТ/СТОП: Запускает, ставит на паузу и останавливает программный таймер. Если удерживать нажатой более 3 секунд, то будет произведена перезагрузка консоли.

ДИСПЛЕЙ: Однократное нажатие позволяет переключаться между двумя наборами данных:

1 набор данных: Обороты, Уровень нагрузки, Количество калорий;

при однократном нажатии клавиши Дисплей будет отображен второй набор данных, который покажет: Скорость, Дистанцию и пульс;

Повторное нажатие клавиши снова переключит на первый набор данных.

ИСПОЛЬЗОВАНИЕ

■ Включите консоль, нажав любую клавишу.

■ Нажмите Быстрый Старт, чтобы моментально начать тренировку. Время начнет свой отсчет от нуля.

■ Вы можете установить время тренировки используя клавиши ВРЕМЯ + или -. Когда вы нажмете СТАРТ/СТОП, время начнет обратный отсчет от установленного значения до нуля.

■ Нажатие СТАРТ/СТОП переведет тренажер в режим паузы, а повторное нажатие возобновит тренировку и отсчет времени.

■ Нажатие и удержание клавиши СТАРТ/СТОП в течение трех секунд сбросит все данные тренировки.

■ Для считывания значений пульса следует расположить ладони на обоих датчиках.

ОБСЛУЖИВАНИЕ ТРЕНАЖЕРА

Эллиптический тренажер практически не требует обслуживания. Просто содержите его в чистоте, протирая влажной тряпкой после каждого использования. Не используйте агрессивные моющие средства. Ежемесячно проверяйте что все соединения надежно закреплены. Не используйте тренажер, если имеются сломанные или ненадежно закрепленные элементы.

Колеса и алюминиевые направляющие следует содержать в чистоте для предотвращения появления шумов и поддержания плавности скольжения. Нет необходимости в постоянном смазывании элементов, но если присутствует постоянный шум от колес, можно использовать небольшое количество смазки. Хорошо работают такие природные смазочные материалы, как растительное масло или смазочные материалы на основе сои, такие как Биоклин компании Эковива:

<http://www.ecoviva.com/html/soy-lube.php>

РЕЖИМ ОБСЛУЖИВАНИЯ

- Для входа в режим обслуживания нажмите и удерживайте клавишу СТАРТ/СТОП до перезагрузки консоли. Во время перезагрузки, когда на консоли будут подсвечены все элементы, нажмите и удерживайте клавишу СТАРТ/СТОП и клавишу ВРЕМЯ «->» до появления на экране «EN».
- Все сегменты экрана консоли будут протестированы и последовательно подсвечены.
- Далее дисплей отобразит полное время использования тренажера в окне ВРЕМЯ, версию ПО в окне СКОРОСТЬ и общее пройденное расстояние в окне ДИСТАНЦИЯ.
- Нажмите клавишу ДИСПЛЕЙ, чтобы задать единицу измерения расстояния, используйте клавиши ВВЕРХ и ВНИЗ для установки: 0 = Километры, 1 = Мили
- Нажмите клавишу ДИСПЛЕЙ, чтобы задать единицу измерения оборотов педалей: Если установлены МИЛИ, тогда отображаемое значение будет равно количеству футов за один оборот педалей (по умолчанию 6). Если установлена метрическая система, тогда значение будет в метрах (по умолчанию 1,83). Чтобы настроить режим отображения, используйте клавиши +/-
- Для очистки суммарного пройденного расстояния одновременно нажмите клавиши «+» и «-».
- Нажмите клавишу ДИСПЛЕЙ для выхода из режима обслуживания.

РАСШИРЕННАЯ ДИАГРАММА СБОРКИ

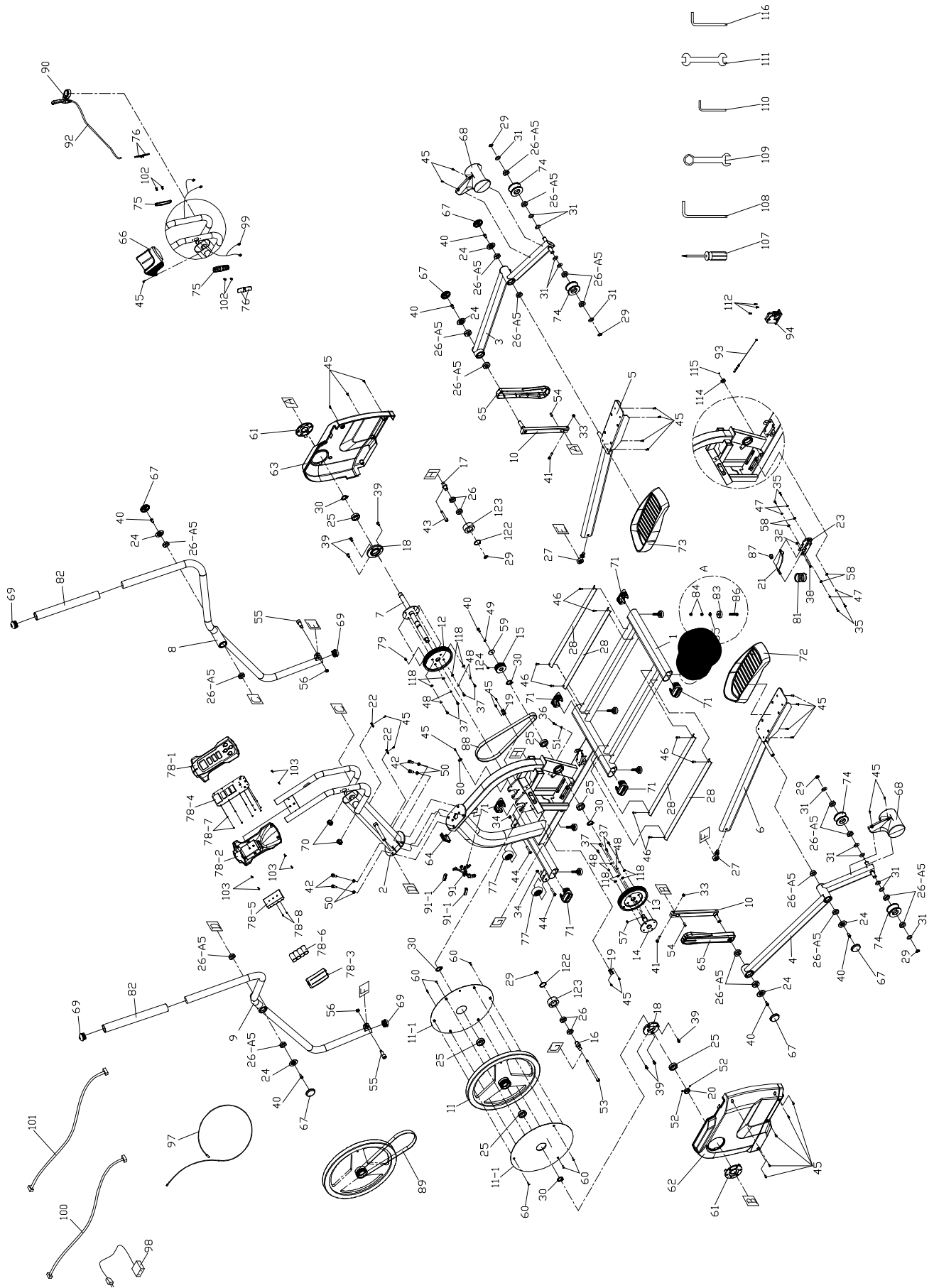

Перечень элементов

№	ОПИСАНИЕ	КОЛ-ВО
1	Основная рама	1
2	Консольная стойка	1
3	Подвижный педальный рычаг (прав.)	1
4	Подвижный педальный рычаг (лев.)	1
5	Соединительный педальный рычаг (прав.)	1
6	Соединительный педальный рычаг (лев.)	1
7	Главная ось кривошипа	1
8	Подвижный рычаг (прав.)	1
9	Подвижный рычаг (лев.)	1
10	Ось кривошипа	2
11	Маховое колесо	1
11-1	Пластиковый круглый диск	2
12	Ø174 Главный шкив	1
13	Ø174 Шкив привода	1
14	Ось привода	1
15	Шкив	1
16	Ось промежуточного колеса (лев.)	1
17	Ось промежуточного колеса (прав.)	1
18	Втулка подшипника, ось кривошипа	2
19	Боковой кронштейн	2
20	Воротник	1
21	Монтажный рычаг магнита торможения	1
22	Фиксатор натяжения кабеля	2
23	Монтажный кронштейн тормоза	1
24	Колпачок для болта М8	6
25	Подшипник (6005)	6
26-1	Bearing (6003)(CN TMT)	4
26-2	Подшипник (6003)(СЗ TMT)	20
27	Концевой Подшипник	2
28	Алюминиевая направляющая	4
29	С-образное кольцо 17мм	6
30	С-образное кольцо 25мм	5
31	Волнообразная шайба 17мм	12
32	Гайка М6 - 6t	1
33	Гайка М8 - 6t	2
34	Гайка 5/16" - 7t	2
35	Болт М5 × 0.8 – 12 мм	4
36	Болт М5 × 0.8 – 20 мм	1
37	Болт М6 × 1.0 – 15 мм	8
38	Болт М6 × 1.0 – 50 мм	1
39	Болт М8 × 1.25 - 12 мм	6
40	Болт М8 × 1.25 - 15 мм	7
41	Болт М8 × 1.25 - 35 мм	2

№	ОПИСАНИЕ	КОЛ-ВО
42	Болт М10 × 1.5 - 20 мм	4
43	Болт М10 × 1.5-80 мм	1
44	Болт 5/16" × 1-3/4"	2
45	Винт М5 × 0.8 - 10 мм	28
46	Винт М6 × 1.0 - 10 мм	8
47	Разомкнутая шайба М5	4
48	Разомкнутая шайба М6	8
49	Разомкнутая шайба М8	1
50	Разомкнутая шайба М10	4
51	Гайка М5 - 4t	1
52	Винты М5 - 5 мм	2
53	Болт М10 × 1.5 × 220L	1
54	Шпонка (7 × 7 × 23L)	2
55	Плечевой болт М10 × 1.5 × Ø12- 20 мм	2
56	Гайка М10 - 10t	2
57	Скругленный ключ 6 × 6 × 20L	1
58	Ø5 × 10 × 1.0Т Плоская шайба	4
59	Ø8 × 35 × 3.0Т Плоская шайба	1
60	Шуруп М4 × 12 мм, черный	6
61	Круглая боковая вставка	2
62	Боковина (лев)	1
63	Боковина (прав)	1
64	Квадратная концевая заглушка	1
65	Крышка кривошипа	2
66	Держатель для напитков	1
67	Разъем вала подшипника	6
68	Боковая крышка колеса, черная	2
69	Кнопочный коннектор	4
70	Круглая заглушка	2
71	Концевая заглушка датчика пульса	6
72	Педаль (лев.)	1
73	Педаль (прав.)	1
74	Колесо скольжения	4
75	Внешняя крышка датчика пульса	2
76	Плата датчика пульса	4
77	Транспортировочное колесо	2
78	Консоль	1
78-1	Верхняя крышка консоли	1
78-2	Нижняя крышка консоли	1
78-3	Крышка отсека батареек	1
78-4	Плата дисплея консоли	1
78-5	Держатель батарей	1
78-6	Батарейка	4
79	Магнит	1
80	Монтажный кронштейн датчика скорости	1

№	ОПИСАНИЕ	КОЛ-ВО
81	Возвращающая пружина тормоза	1
82	Накладка из пеноматериала на рукоятку	2
83	Резиновая накладка	6
84	Гайка 3/8" × 7Т	12
85	Плоская шайба Ø3/8" × Ø19 × 1.5Т	6
86	Болт 3/8"×16UNC-2	6
87	Магнит системы торможения	1
88	Ремень, 6РК	1
89	Ремень, тип PJ	1
90	Рычаг экстренного тормоза	1
91	Экстренный тормоз	1
91-1	Площадка экстренного тормоза	2
92	Кабель экстренного тормоза	1
93	270 мм кабель датчика нагрузки	1
94	Двигатель	1
97	850 мм датчик скорости с кабелем	1
98	500 мм шнур питания	1
99	500 мм шнуры датчика пульса	1
100	1500 мм кабель компьютера (верхний)	1
101	1000 мм кабель компьютера (нижний)	1
102	Винт М5 × 0.8 -12 мм	4
103	Винт М4 × 0.7 - 12 мм	6
107	Отвертка	1
108	М10 L-образный шестигранный ключ	1
109	17 мм комбинированный ключ	1
110	М6 L-образный шестигранный ключ	1
111	13.14 мм гаечный ключ	1
112	Винт М5 × 0.8 - 12 мм	3
114	Шкив кабеля натяжения	1
115	Удерживающее кольцо Е-5	1
116	М8 L-образный шестигранный ключ	1
118	Ø6 × Ø16 × 1.0Т Плоская шайба	8
122	С-образное кольцо	2
123	Втулка подшипника	2
124	М8-10 мм Винт	1